

**ՀՀ ԿՐԹՈՒԹՅԱՆ ԵՎ ԳԻՏՈՒԹՅԱՆ ՆԱԽԱՐԱՐՈՒԹՅՈՒՆ  
Խ.ԱԲՈՎՅԱՆԻ ԱՆՎԱՆ ՀԱՅԿԱԿԱՆ ՊԵՏԱԿԱՆ ՄԱՆԿԱՎԱՐԺԱԿԱՆ  
ՀԱՄԱԼՍԱՐԱՆ**

**ՆԵԳԱՐԵՇՆԵԺԱԴ ԱԲԴՈԼՄԱՋԻԴ**

**ՀՈՒՋԱԿԱՆ ԻՆՏԵԼԵԿՏԻ ԵՎ ԱՆՁՆԱՅԻՆ  
ԱՌԱՆՁՆԱՀԱՏԿՈՒԹՅՈՒՆՆԵՐԻ ԴԵՐԸ ՈՒՍԱՆՈՂՆԵՐԻ  
ԱՌԱՋԱԴԻՄՈՒԹՅԱՆ ՄԵՋ**

**ԺԹ 00.01 «Ընդհանուր հոգեբանություն, հոգեբանության տեսություն և պատմություն,  
անձի հոգեբանություն» մասնագիտությամբ հոգեբանական գիտությունների  
թեկնածուի գիտական աստիճանի հայցման ատենախոսության**

**ՍԵՂՄԱԳԻՐ**

**ԵՐԵՎԱՆ - 2018**

Ատենախոսության թեման հաստատվել է Երևանի պետական համալսարանում:

ԳԻՏԱԿԱՆ ՂԵԿԱՎԱՐ՝

հոգեբանական գիտությունների թեկնածու՝  
Էլենորա Ալեքսանդրի Զաքարյան

ՊԱՇՏՈՆԱԿԱՆ ԸՆԴԴԻՄԱԽՈՍՆԵՐ՝

հոգեբանական գիտությունների դոկտոր՝  
Ասյա Սուրենի Բերբերյան

հոգեբանական գիտությունների թեկնածու՝  
Կարինե Արամի Սահակյան

ԱՌԱՋԱՏԱՐ ԿԱԶՄԱԿԵՐՊՈՒԹՅՈՒՆ՝

ՀՀ ԳԱԱ գիտակրթական միջազգային  
կենտրոն

Ատենախոսության պաշտպանությունը կկայանա 2018 թ. ապրիլի 17-ին, ժ. 13:00-ին Խաչատուր Աբովյանի անվան հայկական պետական մանկավարժական համալսարանին առընթեր գիտական աստիճաններ շնորհող ԲՈՀ-ի հոգեբանության 064 մասնագիտական խորհրդի նիստում:  
Հասցեն՝ 0010, ք. Երևան, Տիգրան Մեծի 17:

Ատենախոսությանը կարելի է ծանոթանալ Խաչատուր Աբովյանի անվան հայկական պետական մանկավարժական համալսարանի գրադարանում:

Սեղմագիրն առաքված է 2018թ. մարտի 17-ին:

Հոգեբանության 064 մասնագիտական խորհրդի  
գիտական քարտուղար, հոգեբանական  
գիտությունների դոկտոր՝



Կամո Երեմի Վարդանյան

## ՆԵՐԱԾՈՒԹՅՈՒՆ

### Հետազոտության արդիականությունը

Ներկայումս տարբեր հասարակությունների համար հաջողության ամենակարևոր գործոններից մեկը մարդկանց ուսումնական առաջադիմության բարելավումն է, քանի որ անձի արդյունավետությունն այսօրվա հասարակությունների զարգացման անհրաժեշտ պայմաններից մեկն է համարվում:

Հոգեբանների գլխավոր մտահոգություններից մեկը անձի ուսումնական հաջողությունների վրա արդյունավետորեն ազդող գործոնների կանխատեսումն է: Այս ուղղությամբ հոգեբանների և մանկավարժների ընդարձակ հետազոտությունները նշանակալի արդյունքներ են գրանցել և ցույց են տալիս, որ մարդու ուսումնական առաջադիմության վրա ազդում են չորս գլխավոր գործոններ՝ անձնային, ընտանեկան, սոցիալական և ակադեմիական (ուսումնական):

Նշված գործոններից հոգեբաններին ավելի շատ հետաքրքրում են անձնային գործոնները: Երկար տարիներ ճանաչողական ինտելեկտն է համարվել անձի ունեցած հաջողություններում ամենակարևոր գործոնը, սակայն ժամանակի ընթացքում հետազոտողները եկան այն եզրակացության, որ բացի ճանաչողական ինտելեկտից, ուսումնական առաջադիմության վրա ազդում են նաև տարբեր անհատական գործոններ: Այդ հետազոտողների շարքին են պատկանում Դանիել Գոուլմանը, Ջոն Մայերը, Փիթեր Սելոուեյը, Զահրաքարը և այլոք:

Այս համատեքստում հետազոտողների ուշադրությունը գրավեց «Հուզական ինտելեկտ» հասկացությունը: Որպես հոգեբանական նոր հասկացություն՝ «Հուզական ինտելեկտ» համարվում է անձի ճանաչողական և հուզական կողմերի միահյուսման արդյունք: Հուզական ինտելեկտն իմացության և հույզի փոխադարձ հարաբերակցությունն է և, քանի որ մարդիկ ամբողջովին ինտելեկտուալներ կամ ամբողջովին «մաքուր» էմոցիոնալ էակներ չեն, այլ այս երկու կողմերի համադրությունը, ուստի միջավայրին արդյունավետորեն հարմարվելու և կյանքի դժվարությունները դիմագրավելու կարողությունը կախված են էմոցիոնալ և ինտելեկտուալ կողմերի համակցված գործառույթից (Salloway և Mayer, 2002, էջ 277):

Մայերը, Սելոուեյը և Գոուլմանն այն համոզմունքն ունեն, որ մարդը բացի ճանաչողական ինտելեկտից (որը մեծ մասամբ գենետիկորեն է փոխանցվում), ունի կարողության հատուկ մի տեսակ, որը ոչ միայն կարևոր տարր է անձի զարգացման և հարմարման գործում, այլև ինտելեկտի օպտիմալ կիրառություն է ենթադրում: Մարտին Սելիգմանի կատարած հետազոտությունները ցույց են տալիս, որ յուրաքանչյուր մարդու հաջողությունը, բացի իր ինտելեկտից և ունեցած հնարավորություններից, կախված է նաև կյանքի զրկանքներին ու ձախողումներին դիմակայելու կարողությունից (Գոուլման, 1995, պարսկերեն թարգմանությունը՝ Պարսա, 2003): Այն մարդիկ, որոնք չեն կարողանում կազմակերպել իրենց հուզական գործողությունները, մշտապես ներքին պայքարի մեջ են գտնվում: Այսպիսի մարդկանց մոտ աշխատանքի կատարման կամ մտածելու ժամանակ ինչ-որ բան

խանգարում է ուշադրության կենտրոնացմանը և նվազեցնում նրանց ակտիվ էներգիան՝ հանգեցնելով տարբեր խնդիրների լուծելու և ճիշտ որոշումներ կայացնելու անկարողության (Հան, 1997, մեջբերումը Փաշմ Ֆորուշի, 2005):

Գիտնականները քննարկել են աֆեկտիվ կամ հուզական ինտելեկտ անվանումը կրող այդ կարողությունը, որը բովանդակում է հինգ գործոններ՝ ինքնագիտակցություն, ինքնամոտիվացիա, ինքնավերահսկում, սոցիալական գիտակցություն և սոցիալական հմտություններ (Գոուլման, 1995):

Հետազոտությունները ցույց են տվել նաև, որ հուզական ինտելեկտը կանախատեսող գործոն է կյանքի հաջողությունների, այդ թվում նաև ուսումնական առաջադիմության համար: Բացի հուզական ինտելեկտից, անձնային գծերի միջոցով ևս կարելի է կանխորոշել՝ մարդու հակազդման տեսակը, նրա կարողությունների մակարդակը և հնարավորությունները տարբեր խնդիրների ու դեպքերի հետ առերեսվելու ժամանակ: Մարդիկ տարբեր իրավիճակներին տարբեր կերպ են հակազդում: Այլ կերպ ասած, յուրաքանչյուր անձ՝ իրեն հատուկ անհատական գծերով, յուրօրինակ կերպով է գնահատում խնդիրները և հակազդում դրանց (Շարիֆի, 2001): Անձնային գծերը դասվում են այն անհատական գործոնների շարքին, որոնք ներկայումս գրավել են թե՛ կրթական ոլորտի մասնագետների և թե՛ հոգեբանների ուշադրությունը:

Դիսպոզիցիոնալ մոտեցումներում կամ անձնային գծերի տեսություններում և ուսումնասիրություններում ցույց է տրվում, որ նշանակալի հարաբերակցություն կա մի կողմից անձնային գծերի և հուզական ինտելեկտի միջև և մյուս կողմից մարդու ուսումնական առաջադիմության միջև: Այս առումով անձնային գծերը կանխորոշող դերակատարություն ունեն: Այս գործոններն ուղղակի կամ անուղղակի կերպով ազդում են նրանց ուսումնական առաջադիմության վրա, սակայն պետք է նշենք, որ դրանք լրացուցիչ հետազոտության, համալրման և մշակման կարիք ունեն:

Անձնային գծերի, հուզական ինտելեկտի և ուսումնական առաջադիմության միջև հարաբերակցության հետազոտումը կարող է բավականին օգտակար տեղեկություններ տրամադրել ուսումնական առաջադիմությունը կանխատեսելու հարցում, ինչպես նաև ցույց տալ այդ գործոնների արդյունավետության մակարդակը և ուղղությունը՝ ուսումնական առաջադիմության բարելավմանը միտված դասընթացներ կազմակերպելու համար: Գիտական ուսումնասիրությունների հիման վրա՝ ուսումնական առաջադիմության խթանող և կանխատեսող գործոնների հայտնաբերումը կարող է կարևոր քայլ հանդիսանալ ուսման կազմակերպման հարցում: Հուզական ինտելեկտի և անհատական հատկանիշների վրա ուշադրություն դարձնելը կիրառական նշանակություն կարող է ունենալ, քանի որ այս գծերը հնարավոր է ուսուցանել և զարգացնել՝ նպատակահարմար ծրագրերի մշակման և համապատասխան ուսուցման կազմակերպման միջոցով:

Շատ երկրներում գնալով աճում է հուզական ինտելեկտի կիրառությունը տարբեր ոլորտներում: Այս գործընթացը նկատելի է նաև Իրանում, սակայն պետք է նշել, որ այստեղ պատշաճ ուշադրություն չի դարձվել հուզական ինտելեկտի

ձևավորման և դրա արդյունավետության հարցերին, հատկապես, ուսումնական առաջադիմության առումով: Հուզական ինտելեկտը ձեռքբերովի հատկություն ունի և հնարավոր է այն ձևավորել ու խթանել: Այս փաստը չափազանց կարևոր է, քանի որ նպատակաուղղված ուսումնական ծրագրերի մշակման և իրականացման հնարավորություն է ընձեռում: Մեր հետազոտության արդիականությունը մեծապես պայմանավորված է նրանով, որ Իրանի պաշտոնական կրթական համակարգում հուզական ինտելեկտը կամ անձնային նպատակահարմար գծերը զարգացնող դասընթացներ գոյություն չունեն:

### **Հետազոտության մշակվածության աստիճանը**

Վերջին տարիներին տարբեր հետազոտություններ են կատարվել ուսումնական առաջադիմության վրա ազդող արդյունավետ գործոնները բնորոշելու ուղղությամբ, որոնց գրանցած արդյունքները ենթադրել են տալիս, որ հուզական ինտելեկտը և անձնային գծերը ներառում են կյանքի տարբեր կողմերը՝ մարդկանց մասնագիտական, սոցիալական, ուսումնական և հոգեկան առողջության ոլորտները (Golman D., 1995, Heine S., 2005, Austin E. J., Saklofske D. H., Egan V., 2005):

Այս ոլորտում Իրանում կատարված հետազոտություններից կարելի է նշել Ահմադիի, Սոբհի Ղարամքիի, Աքբարիի և համահեղինակների, Ռահնամայի և համահեղինակների, Բեհրուզանի, Բեշարաթի, Ջարաթիի, Շոա Քազեմիի և համահեղինակների՝ Շաֆիյե Թաբարի, Չալիբանլուի և Շահիի աշխատանքները, իսկ Իրանի սահմաններից դուրս կատարված հետազոտություններից կարելի է նշել Պետրիդեսի և համահեղինակների, Օսթինի և համահեղինակների, Շուրթի և Մալուֆի, Բլոքի, Վարվիքի և Նեթելբեքի, Ֆարնհամի և Չամրոյի, Սակլոֆսկիի և Մինսկիի, Կարուզոյի և Մայերի և բազմաթիվ այլ հետազոտողների ուսումնասիրությունները:

**Հետազոտության օբյեկտը** տեխնիկական և հումանիտար բաժիններում սովորող ուսանողների հուզական ինտելեկտը և անձնային գծերն են հանդիսանում:

**Հետազոտության առարկան** ուսանողների՝ հուզական ինտելեկտով և անձնային առանձնահատկություններով պայմանավորված ուսումնական առաջադիմության գործընթացն է:

### **Հետազոտության նպատակը**

Ուսումնասիրել հուզական ինտելեկտի և անձնային գծերի կանխորոշիչ դերը ուսումնական առաջադիմության մեջ՝ տեխնիկական և հումանիտար մասնագիտություններով սովորող ուսանողների օրինակով:

### **Հետազոտության վարկածը**

Ուսանողի հուզական ինտելեկտի և անձնային գծերից՝ ներոտիզմի, մարդամոտության, բարեխղճության և էքստրավերսիայի միջև նշանակալի հարաբերակցություն գոյություն ունի: Ենթադրվում է, որ ուսանողների հուզական ինտելեկտը և անձնային գծերը կանխորոշում են ուսանողների առաջադիմությունն ուսումնական գործընթացում:

### **Հետազոտության խնդիրները**

1. Ուսումնասիրել թեմային վերաբերվող համապատասխան հոգեբանական գրականություն:

2. Ուսումնասիրել ուսանողների հուզական ինտելեկտի, անձնային գծերի և ուսումնական առաջադիմության փոխկապակցվածությունը:

3. Համապատասխան մեթոդների կիրառման միջոցով որոշարկել տեխնիկական և հումանիտար ոլորտներում սովորող արական և իգական սեռի ուսանողների հուզական ինտելեկտի և անձնային գծերի արտահայտվածության մակարդակը, ինչպես նաև դրանց միջև հարաբերակցական կապերը:

4. Բացահայտել ուսումնական ոլորտի և սեռի գործոնի դերը ուսանողների հուզական ինտելեկտի, անձնային գծերի և ուսումնական առաջադիմության հարցում:

5. Ուսումնասիրել հուզական ինտելեկտի և անձնային գծերի միջոցով ուսումնական առաջադիմության կանխատեսելիության հնարավորությունը:

6. Առաջարկել՝ ուսումնական առաջադիմության վրա հուզական ինտելեկտի և անձնային հինգ գործոնների ուղղակի և անուղղակի ազդեցությունը ցույց տվող մոդել:

### **Հետազոտության տեսական և մեթոդաբանական հիմքը**

Սույն հետազոտության համար տեսական և մեթոդաբանական հիմք են հանդիսացել հուզական ինտելեկտի վերաբերյալ Սելրուեյի և Մայերի մոտեցումները (Աքքարզադե Ն., 2004, Mayer J.D., Salloway P., 1993), Սելրուեյի, Մայերի և Կարուզոյի կարողությունների մոդելը (Mayer J.D., Salloway P., Caruso D., 1999), Քերոլայն Սաարնիի հուզականունակությունների տեսությունը (Սեփեհրիան, 2007), Բար-Օնի անձի և սոցիալական մոդելը (Bar-On, 2006), Դանիել Գոուլմանի հուզական ինտելեկտի մոդելը (Գոուլման Դ., թարգմանությունը՝ ՊարսաՆ., 2003):

### **Հետազոտության մեթոդները**

Վարկածի ստուգման համար մենք օգտագործել ենք ուսանողների առաջադիմության տվյալները, կիրառել ենք Բար-Օնի հուզական ինտելեկտի թեստը (Շեյխփուր, 2008) և անձնային գծերը գնահատող NEO հարցաթղթի կարճ տարբերակը՝ 60 հարցերով (Ռոշան, 2006): Կիրառված թեստերի հավաստիությունն ապահովվել է դրանց հուսալիությամբ ու վալիդությամբ, Իրանում կատարված ստանդարտացմամբ: Հավաքագրված տվյալների վերլուծության համար կիրառվել են նկարագրական (դիագրամ, միջին և ստանդարտ շեղում) և ինֆերենցիալ վիճակագրական ցուցանիշներ (Պիրսոնի համահարաբերակցության գործակից, գծային ռեգրեսիա և երկկողմանի միջխմբային վարիանսի վերլուծության "UNIANOVA" թեստ): Հաշվարկման, ճշգրիտ վիճակագրական վերլուծության, մոդելի առաջարկման և տվյալների տարբերությունների կամ հարաբերակցության նշանակալիությունը ստուգելու համար կիրառվել է SPSS համակարգչային ծրագիրը:

**Հետազոտության ընտրանքը** կազմել են Իրանի Ալբորզ և Ղազվին նահանգների Քյարաջ և Աբեյեք քաղաքների տեխնիկական և հումանիտար բուհերի բակալավրիատի բաժնում (2012-2013 ուսումնական տարում) սովորող 400 ուսանող,

որոնցից 199-ը արական սեռի ներկայացուցիչներ են, 201-ը՝ իգական: Հետազոտվողների միջին տարիքը 20 է: Հետազոտության ընտրանքն առանձնացնելու համար նախ Ալբորգ և Ղազվին նահանգներից պատահականության սկզբունքով ընտրվեցին Քյարաջ և Աբեյեք քաղաքները: Այնուհետև նշված քաղաքների համալսարաններից դարձյալ պատահականության սկզբունքով ընտրվեցին երկու համալսարաններ: Յուրաքանչյուր համալսարանի բակալավրիատի տեխնիկական և հումանիտար ճյուղերից ուսանողների թիվն ընտրվել է համակարգային պատահական ընտրությամբ: Վիճակագրական համախմբի՝ տեխնիկական և հումանիտար ոլորտի 31716 ուսանողների շրջանում կիրառելով Ֆլորիդայի համալսարանի բանաձևը՝ ստացել ենք 396 թիվը, իսկ Քրեջսիի և Մորգանի աղյուսակով (Krejcie & Morgan, 1970)՝ ընտրանքի նախնական ծավալը 380 ուսանող է կազմել: Առավել վստահելի արդյունքներ ունենալու համար ընտրանքի ծավալը հասցրել ենք 400-ի:

### **Հետազոտության տեսական նշանակությունը**

ԻԻՀ-ում հուզական ինտելեկտի և անձնային առանձնահատկությունների ոլորտում կարատված հետազոտություններ քիչ կան: Թեմային առնչվող գրականության ուսումնասիրությունը մեզ վստահեցրեց, որ հուզական ինտելեկտի, անձնային գծերի և ուսումնական առաջադիմության հիմնախնդիրների վերաբերյալ տեսական նյութը համալրման և մշակման կարիք ունի: Մեր հետազոտությունը տեսականորեն հիմնավորել է հուզական ինտելեկտի և անձային գործոնների ազդեցությունը ուսումնական առաջադիմության վրա և դրանց միջև առկա փոխադարձ կապերը: Հաշվի առնելով այսօրվա հասարակության մեջ կրթական ոլորտի բարգավաճման, ուսանողների առաջադիմության հետ կապված զարգացող խնդիրները՝ վստահաբար կարելի է ասել, որ մեր հետազոտության մեջ ներկայացված տեսական նյութը կարող է արդյունավետ կիրառություն ունենալ կրթական ոլորտի առաջադիմությամբ զբաղվող կառույցների, խորհրդատվական կենտրոնների, ուսումնական հիմնարկների, ինչպես նաև ոլորտի մասնագետների համար:

### **Հետազոտության գործնական նշանակությունը**

Բնորոշելով մարդու անհատական գծերը և դրանց կապը հուզական ինտելեկտի հետ, հետազոտելով և բացահայտելով մարդու անհատական գծերի և հուզական ինտելեկտի թույլ և ուժեղ կողմերը՝ կարելի է բարձրացնել մարդու կարողությունը՝ առաջացած խնդիրներին ու հարցերին համապատասխանորեն հակազդելու համար: Հնարավորության դեպքում, անհատի թույլ կողմերը շտկելով և հուզական ինտելեկտի մակարդակը բարձրացնելով՝ կարելի է բարելավել մարդու՝ կենսական խնդիրներին դիմակայելու կարողությունը և առանձնացնել այն մարդկանց, ովքեր հաջողություններ ունեն միջավայրային խնդիրներին և ճնշումներին դիմազրավելու հարցում: Այս երկու գործոնների ազդեցության մակարդակի բացահայտումը ուսումնական առաջադիմության կոնտեքստում կարող է նվազեցնել ընտանիքների և ուսումնական հաստատությունների հսկայական ծախսերը ուսուցման ոլորտում և օգտակար լուծումներ առաջարկել ուսումնական առաջադիմության ավելի բարձր

մակարդակների հասնելու համար: Մեր աշխատանքը հնարավորություն է ընձեռում մատնանշել հաջողակ և խոցելի մարդկանց, ցույց տալ այս գործոնների արդյունավետության մակարդակը ուսումնական առաջադիմության առումով, որպեսզի այս եղանակով հնարավոր լինի բարելավել այդ գործառույթները և մասնավորապես՝ ուսումնական առաջադիմությունը: Մեր հետազոտության արդյունքում առաջարկված նախագիծը կարող է կիրառվել ուսումնական առաջադիմությամբ զբաղվող համապատասխան մարմինների, կրթական հաստատությունների և Կրթադաստիարակության նախարարության կողմից՝ ուսանողների արդյունավետության մակարդակը բարձրացնելու նպատակով: Այս ծրագիրը կարելի է նաև կիրառել նախաամուսնական խորհրդատվության համակարգում, աշխատանքի տեղավորման գործակալություններում, աշխատակազմի վերապատրաստմամբ զբաղվող մարմիններում:

### **Հետազոտության գիտական նորույթը**

Հուզական ինտելեկտի և անձնային գծերի ոլորտում կատարվել են մի շարք հետազոտություններ, սակայն պետք է նշենք, որ ուսումնական առաջադիմության մեջ այս երկու գործոնների դերը քննող հետազոտություններ քիչ կան: Կատարված հետազոտություններում հիմնականում ուսումնասիրվել է անձնային գծերի և ուսումնական առաջադիմության հարաբերակցությունը, սակայն քիչ ուշադրություն է դարձվել հուզական ինտելեկտի և անձնային գծերի հարաբերակցության, ինչպես նաև ուսումնական առաջադիմության վրա այս երկու հատկանիշների ունեցած ազդեցության վրա:

Իրանի կրթական նոր համակարգում մեկ ժամ տրամադրվում է կյանքի հմտությունների ուսուցմանը, ինչը կարող է արդյունավետ լինել հուզական ինտելեկտի միայն որոշ բաղադրիչների զարգացման առումով: Ոչ պետական ուսումնական հաստատություններում որոշակի ծրագրեր են կիրառվում հուզական ինտելեկտի և անձնային գծերի զարգացման ուղղությամբ: Սակայն պետք է նշենք, որ իրականացվող դասընթացները կամ հիմնականում նյութական շահ են հետապնդում, կամ էլ բավարար գիտական մակարդակով չեն կազմակերպվում: Ուստի մենք սույն հետազոտության արդյունքում ստացված տվյալների հիման վրա մշակել ենք մի նախագիծ և համընդհանուր կիրառման նպատակով առաջադրում ենք համապատասխան մարմիններին:

Այս նախագծի համաձայն առաջարկվում է, որ հուզական ինտելեկտին և անձնային գծերին առնչվող նյութերը ներառվեն Կրթադաստիարակության նախարարության կրթական ծրագրերի բոլոր մակարդակներում, համալսարանական բոլոր մասնագիտություններում, նախաամուսնական խորհրդատվության համակարգում և նախքան աշխատանքի ընդունելը աշխատակազմի վերապատրաստմամբ զբաղվող մարմիններում, որպեսզի հավելյալ ծախսերի կրճատման հետ մեկտեղ ցանկալի արդյունքի հասնենք: Ուսումնասիրելով հուզական ինտելեկտի և անձնային գծերի ուղղակի և անուղղակի ազդեցություններն ուսումնական առաջադիմության վրա՝ մենք փորձում ենք առաջարկել հուզական

ինտելեկտի և անձնային գործոնների մի մոդել, որը կանխորոշիչ դեր կունենա ուսումնական առաջադիմության հարցում:

### **Պաշտպանության ներկայցվող դրույթները**

1. Ուսանողների ուսումնական առաջադիմությունը կարող է կանխատեսվել նրանց հուզական ինտելեկտի և անձնային գծերի միջոցով:

2. Անձնային հինգ գծերից ներտրիզմը, մարդամոտությունը, բարեխղճությունը և էքստրավերսիան կանխորոշում են հուզական ինտելեկտը:

3. Հուզական ինտելեկտը դրական ազդեցություն է ունենում ուսումնական առաջադիմության վրա և հուզական ինտելեկտի ուսումնական առաջադիմության միջև առկա է դրական հարաբերակցություն:

4. Հուզական ինտելեկտի ձևավորումը կրթական տարբեր կառույցներում կարող է ազդեցիկ գործոն լինել մարդկանց ուսումնական առաջադիմության աճի համար:

5. Արական և իգական սեռի ուսանողների հուզական ինտելեկտը, անձնային գծերը և ուսումնական առաջադիմությունը ուսմանտեխնիկական և հումանիտար գիտությունների բնագավառներում նույնն է:

**Հետազոտության հուսալիությունը և վալիդությունն** ապահովված են գիտական պահանջներին համապատասխան, մեթոդաբանական սկզբունքները պահպանված են: Մենք ապահովել ենք նաև մեթոդների ընտրության և կիրառության հուսալիությունը և վալիդությունը:

**Հետազոտության փորձաքննությունը:** Հետազոտության փորձաքննությունն ապահովվել է ԵՊՀ-ի Անձի հոգեբանության ամբիոնում տեղի ունեցած նիստերի ու քննարկումների ընթացքում և միջազգային կոնֆերանսների զեկույցներում:

**Հետազոտության կառուցվածքը և ծավալը:** Ատենախոսությունը բաղկացած է ներածությունից, երեք գլուխներից, եզրակացություններից, օգտագործված գրականության ցանկից և հավելվածներից, 14 նկարներից, 30 աղյուսակներից: Ատենախոսությունը շարադրված է 188 տպագիր էջերի վրա:

## **ԱՏԵՆԱԽՈՍՈՒԹՅԱՆ ԸՆԴՀԱՆՈՒՐ ԲՈՎԱՆԴԱԿՈՒԹՅՈՒՆԸ**

**Ներածության** մեջ ներկայացրել ենք թեմայի արդիականությունը, մշակվածության աստիճանը, հետազոտության օբյեկտը և առարկան, նպատակը, խնդիրները: Ձևակերպել ենք հետազոտության վարկածը, ներկայացրել ենք հետազոտության տեսական և մեթոդաբանական հիմքը, կիրառված մեթոդները, ընտրանքը: Հիմնավորել ենք աշխատանքի տեսական և գործնական նշանակությունը, մեր աշխատանքի գիտական նորույթը: Ներկայացրել ենք պաշտպանության ներկայացվող դրույթները, հետազոտության հուսալիությունը, վալիդությունը և աշխատանքի փորձաքննությունը, ծավալը և կառուցվածքը:

**Առաջին գլուխը** վերնագրվել է «Հուզական ինտելեկտի հիմնախնդիրը հոգեբանության մեջ» և ներկայացվել է երեք ենթագլուխներով: Առաջին ենթագլխում խոսել ենք «հուզական ինտելեկտ» հիմնախնդրի սկզբնավորման և զարգացման

պատմության մասին: Հուզական ինտելեկտի հետ կապված ուսումնասիրությունները սկիզբ են առել 1900թ.-ից հետո:

Ջարգացման ընթացքը Միարոչին և համահեղինակները բաժանել են հինգ ժամանակաշրջանների (1900-ից մինչև այսօր): Այս ընթացքում քննարկվող ոլորտում կատարվել են բազմաթիվ հետազոտական և տեսական բարեփոխումներ, կառուցվել են հուզական ինտելեկտի վերլուծության նոր միջոցներ, կատարվել են բազմաթիվ գիտական և գործնական հետազոտություններ:

Երկրորդ ենթագլխում անդրադարձել ենք հուզական ինտելեկտի վերաբերյալ հիմնական տեսություններին: 1980-ականներին ձևավորվեցին հուզական ինտելեկտի բնույթի վերլուծության տարբեր խմբավորումներ, և այսպիսով նոր տեսակետները մարտահրավեր նետեցին ճանաչողական (ավանդական) ինտելեկտին: Հոգեբանների մեծ մասը եկավ այն եզրակացության, որ ինտելեկտ-որակ հնագույն հասկացությունները ներառում են միայն խոսքային և մաթեմատիկական կարողությունները և IQ թեստերի մեջ ունեցած հաջողությունները կարող են կանխատեսել անձի հաջողությունները դասարանում կամ ակադեմիական միջավայրում: Սակայն, փաստորեն այլ ոլորտներում IQ-ն հզոր կանխատեսող գործոն չէ: Այս կապակցությամբ ամենատարածված տեսակետները պատկանում են Ստերնբերգին և հատկապես Գարդներին ու Սելոուեյին, որոնք ինտելեկտին ընդարձակ հայացքով էին նայում:

1970-1989թթ. քննարկվում էր հույզերի և մտքերի միջև գործողությունների որակը: Հետազոտողները փորձում էին ռացիոնալ օրինաչափություններ գտնել հույզերի վերաբերյալ: Կատարված հետազոտությունները հույզերի և ճանաչողության միջև հարաբերակցություն առանձնացնելու նշաններ էին ցույց տալիս (Հանթ և համահեղինակներ՝ մեջբերված է Մայերից, 2001):

1975թ.Գարդները որոշարկեց ու ներկայացրեց ութ տարբեր և անկախ ինտելեկտներ՝ խոսքային կամ լեզվական, երաժշտական, ռացիոնալ-մաթեմատիկական, նկարչական-տարածական, ֆիզիկական-շարժումների, նատուրալիստական, ներանձնային և միջանձնային:

Հուզական ինտելեկտին վերաբերող տեսությունները երկու խմբի են բաժանվում՝ «կարողության տեսություններ» և «համադրող տեսություններ»: Սելոուեյի, Մայերի և Կարուզոյի մոդելը կարողության տեսությունների շարքին է պատկանում: Նրանք սկզբում կարծում էին, որ հուզական ինտելեկտը կապված է այնպիսի գործոնների հետ, ինչպիսիք են մտերմությունը, սակայն հետագայում նրանք հաստատեցին, որ անհրաժեշտ է հուզական ինտելեկտն առանձնացնել անձնային գծերից: Սելոուեյի, Մայերի և Կարուզոյի կարողության մոդելի համաձայն (MayerJ.D., SallowayP., CarusoD., 1999)՝ հուզական ինտելեկտը մատնացույց է անում այն կարողությունները, որոնք կիրառվում են անձի և այլ մարդկանց հույզերի վերաբերյալ ինֆորմացիայի մշակման ժամանակ:

Բար-Օնի մոդելը բազմագործոնային մոդել է, որը դասվում է համադրող տեսությունների շարքին: Նա հուզական ինտելեկտը համարում է ոչ ճանաչողական հմտությունների համախումբ, որն ազդում է մարդու՝ միջավայրի և ցանկությունների ճնշմանը դիմակայելու կարողության վրա: Ըստ Բար-Օնի՝ հուզական ինտելեկտն ակնհայտ է դառնում հինգ ոլորտներում՝ ներանձնային, միջանձնային, հարմարում, սթրեսի կառավարում և ընդհանուր տրամադրություն: Նա վստահ էր, որ այս ոլորտներից յուրաքանչյուրում կան հատուկ հմտություններ, որոնք միասին կազմում են «հուզական ինտելեկտ»-ը:

1994-1995թթ. Դ. Գոուլմանը գրեց իր «Հուզական ինտելեկտ. Ինչո՞ւ է այն ավելի կարևոր, քան IQ-ն» խորագրով գիրքը, որտեղ հետաքրքիր տեղեկություններ էին տրվում ուղեղի, հույզերի և վարքագծի վերաբերյալ: Գոուլմանը հավաքագրեց ներոլոգիայի, հոգեբանության, ճանաչողական գիտությունների վերաբերյալ հետազոտությունները և փոխեց Սելոուեյի և Մայերի կողմից արտահայտված հուզական ինտելեկտի մոտեցումը: Գոուլմանը ցույց տվեց, որ հուզական գործակցի և կյանքում ունեցած հաջողության միջև համահարաբերակցություն կա: Այսպիսով, առանձնացրեց հուզական ինտելեկտ և հուզական գործակցից հասկացությունները, և առաջ քաշեց այն միտքը, որ հուզական ինտելեկտը կարելի է ուսուցանել: Գոուլմանի տեսակետի համաձայն՝ հուզական ինտելեկտը ներառում է հուզական վիճակները տարբերակելու և անվանելու, հուզական վիճակները կառավարելու, հույզերը վերահսկելու, բարելավման և հաջողության մոտիվացիայի հետ կապված հուզական վիճակների մեջ մտնելու, կարդալու, զգայուն լինելու և այլ մարդկանց հույզերի մեջ թափանցելու, միջանձնային բավարարող հարաբերություններին միանալու և գործուն մնալու կարողությունները: Գոուլմանն այս կարողությունները խմբավորում է հինգ խմբերի մեջ՝ ինքնագիտակցություն, հույզերի կառավարում, ապրումակցում, ինքնախթանում և սոցիալական հմտություններ:

Այս գլխի վերջին ենթագլխում մենք ներկայացրել ենք ինտելեկտի տեսակները և հուզական ինտելեկտի տեղը ուսումնական առաջադիմության մեջ: Տարբեր հեղինակներ հուզական ինտելեկտը տարբեր կերպ են սահմանում (Բինեթը և Մայմոնը, Փինթերը, Մարնաթը և այլոք): Հարվարդի համալսարանի պրոֆեսոր Հոուարդ Գարդներն առաջինն էր, որ առաջ քաշեց այն գաղափարը, որ բացի «IQ»-ից մարդկային ինտելեկտը բաղկացած է մի շարք միահյուսված ունակություններից կամ տարբեր «ինտելեկտներից»: Դրանք կարելի է բաժանել վերացական ինտելեկտի (խորհրդանշական հիմնավորում), պրակտիկ ինտելեկտ (գործերի կատարում), հուզական ինտելեկտ (ինքնագիտակցություն և ինքնակառավարում), էսթետիկ ինտելեկտ (երաժշտության, արվեստի, դիզայնի, ձևի և գրականության զգացում), կինեսթետիկ ինտելեկտ (մարմնական հմտություններ՝ սպորտ, պար, տեխնիկական մանրեղու կարողություն՝ օդանավեր կամ մեքենաներ վարելու կարողություն) և, ի վերջո, սոցիալական ինտելեկտ (մարդկանց հետ հարաբերվելու հմտություններ):

Ինտելեկտի տարբեր կողմերը կարելի է նմանեցնել խորանարդի տարբեր մակերեսներին, որոնցից յուրաքանչյուրը տեղադրված է մյուսների համար առանձին անկյունում, բայց համադրվելով մեկ ամբողջական ձև է կազմում: Հուզական ինտելեկտը (EQ) հույզերը ճանաչելու, կիրառելու, ըմբռնելու և կառավարելու կարողությունն է՝ պոզիտիվ միջոցներով սթրեսը թեթևացնելու, արդյունավետորեն հաղորդակցվելու, ուրիշներին ցավակից լինելու, մարտահրավերները հաղթահարելու և կոնֆլիկտները հարթելու համար: Հուզական ինտելեկտը սոցիալական ինտելեկտի մի տեսակ է:

Ատենախոսության **երկրորդ գլուխը** վերնագրվել է **«Անձնային գծերի և ուսումնական առաջադիմության հիմնախնդիրները հոգեբանության մեջ»** և ներկայացվել է չորս ենթագլուխներով: Առաջին ենթագլխում ներկայացրել ենք անձնային գծերի համեմատական վերլուծությունը հինգ գլխավոր տեսությունների մեջ.

1. Հոգեդինամիկ տեսությունները, որոնք կենտրոնանում են անձի ներքին աշխատանքի վրա, հատկապես՝ ներքին կոնֆլիկտների և պայքարի:

2. Վարքաբանական տեսությունները, որոնք կարևոր տեղ են հատկացնում արտաքին միջավայրի պայմանների, ուսման ազդեցությանը: Սոցիալական ուսման տեսությունները տարբերություններ են վերագրում անձին սոցիալիզացիայի, ակնկալիքների և ծառայամիտ գործընթացների առումով:

3. Հումանիստական տեսությունները, որոնք շեշտադրում են սեփական, սուբյեկտիվ փորձառությունը և անձնային աճը:

4. Ճանաչողական տեսությունը, որն ուշադրություն է դարձնում այն ամենի վրա, որ կատարվում է մարդու ներսում և ուսումնասիրում է այնպիսի ֆենոմեններ, ինչպիսիք են ընկալումը, մտածողությունը, լեզուն և հիշողությունը, քանի որ կոգնիտիվ տեսության մտածողները համոզված են, որ չնայած այդ ֆենոմեններն անտեսանելի են, դրանք իրականություն են և անհնար է նկարագրել վարքագիծը և ֆիզիկական գործընթացն առանց դրանց վրա ուշադրություն դարձնելու:

5. Անձնային գծերի տեսությունները, որոնք փորձում են պարզել, թե որ հատկանիշներն են անձը ձևավորում և ինչպես են դրանք կապվում իրական վարքագծի հետ:

Անձի հինգ մեծ գործոնների մոդելը մի համակարգ է, որը բնորոշում է անձի հինգ ամենահիմնարար ուղղությունները: «Մեծ հնգյակի գործոնները» ըստ էության փորձ են՝ Քեթթելի 16 գործոնները հինգ ունիվերսալ կողմերով նվազեցնելու: Դրանք են.

1. Էքստրավերսիան (Extraversion), որը ցույց է տալիս, թե անձը որքանով է ինտրովերտ կամ էքստրավերտ:

2. Մարդամոտությունը (Agreeableness) կամ մարդկանց ու միջավայրի հանդեպ համակերպում, հարմարում, համաձայնություն, որը ցույց է տալիս, թե անձը որքանով է ընկերասեր, դաստիարակված և հոգատար կամ էլ սառը, անտարբեր ու եսակենտրոն, իսկ անբարենպաստ պայմանների ենթարկվելիս, որքանով է հարմարվող:

3.Բարեխղճություն (Responsibility), որը ցույց է տալիս, թե անձը որքանով է սկզբունքային, պատասխանատու և պարտաճանաչ: Այս գործոնի առումով ցածր մակարդակ ունեցող մարդիկ անպատասխանատու են, անհոգ և անհուսալի:

4.Ներոտիզմ (Neuroticism), որը բացասական և հուսահատեցնող հույզերին է վերաբերվում: Ներոտիզմի բարձր մակարդակ ունեցող մարդիկ հակված են անհանգիստ, հուզական տեսակետից «դառը», գրգռվող և ոչ երջանիկ լինելուն:

5.Երևակայություն կամ նոր փորձի հանդեպ բաց և ճկուն լինել (Openness). Այս գործոնի բարձր մակարդակ ունեցող մարդիկ ինտելիգենտ են, ակտիվ երևակայությամբ և բաց՝ նոր մտքերի հանդեպ (Մաք Քրայե և Կոստա, 2001):

Հինգ մեծ գործոնների մոդելի առավելությունն այն է, որ գրեթե ցանկացած հատկանիշ կարող է կապված լինել այս հինգ գործոններից մեկի հետ: Հատկանիշների մոտեցման ուսումնասիրությունները ցույց են տալիս, որ անձնային զծերը լիովին կայուն են: Դրանք կարող են կանխատեսել ուսումնական կատարողականությունը, վտանգավոր ավտոմեքենա վարելը կամ հաջողակ ամուսնությունը (Ֆաունդեր, 2004):

Երկրորդ ենթագլխում մենք ներկայացրել ենք ուսումնական առաջադիմության հիմնախնդիրը Իրանի կրթական համակարգում: Բարձրագույն կրթության համակարգն Իրանում ամբողջությամբ կախված է կառավարությունից և գտնվում է «Գիտության, հետազոտությունների և տեխնոլոգիայի» նախարարության անմիջական վերահսկողության ներքո: Կրթության բնագավառում պետության հիմնական քաղաքականությունը հիմնված է եղել կառավարման կենտրոնախույս համակարգի ստեղծման վրա, որպեսզի տարբեր նահանգներում հնարավորություն ընձեռնվի բարեփոխումների դյուրացման կամ ուսումնական ծրագրերի վերահսկման համար: Իսլամական հեղափոխությունից հետո երկրի կարևոր կրթական քաղաքականություններից են՝ կրթական ծրագրերի վերանայումն ու վերանորոգումը, լրացուցիչ կրթության մակարդակի բարձրացումն ու ընդլայնումը, հիմնարար գիտությունների նոր ուսումնական կենտրոնների հիմնումը, բարձրագույն կրթության կենտրոններում ստեղծագործ և տաղանդավոր անձանց ուսուցման կազմակերպումը և ինստիտուցիոնալիզացումը:

Երրորդ ենթագլխում մենք անդրադարձել ենք ուսումնական առաջադիմություն-հուզական ինտելեկտ-անձնային զծեր կապին: Ալիս Միլլերը և Լենոր Թերն իրենց հետազոտության արդյունքում ցույց տվեցին, որ անձի կրթական հաջողությունների և ընդունակությունների զարգացման վրա տարբեր հոգեբանական գործոններ են ազդում, ինչպիսիք են բարեխղճությունը, էքստրավերսիան, տոկունությունը և համատությունը: Սլավինի և Չիուի հետազոտությունների համաձայն՝ նվաճման մոտիվացիայի և ուսումնական առաջադիմության միջև նշանակալից ուղիղ կապ գոյություն ունի: Չամբերգը և Աբրամը ինքնավստահության, ներքին վերահսկման լոկուսի և ուսումնական առաջադիմության միջև դրական կապ գրանցեցին:

Ուսումնական առաջադիմության, հուզական ինտելեկտի և անձնային գծերի վրա ազդող գործոնների ուսումնասիրումը ցույց է տալիս, որ նշված փոփոխականների միջև կապ գոյություն ունի: Հուզական ինտելեկտի և ուսումնական գործունեության վրա ազդող գործոնների միջև նույնպես առնչություններ գոյություն ունեն: Բար-Օնը հուզական ինտելեկտը ներկայացրել է հինգ ոլորտներում՝ ներանձնային, միջանձնային, հարմարման, սթրեսի կառավարման և ընդհանուր տրամադրության, որոնցից յուրաքանչյուրն ունի իր ենթահամակարգերը:

Հուզական ինտելեկտի, անձնային գծերի, ուսումնական առաջադիմության և դրանց հարաբերակցության վերաբերյալ մի շարք հետազոտություններ են իրականացվել, որոնք դիտարկվել են երկրորդ գլխի չորրորդ ենթագլխում:

Ատենախոսության երրորդ գլուխը վերնագրվել է «Հետազոտության ընտրանքի և կիրառված մեթոդների նկարագրություն և հիմնավորում. Հետազոտության կազմակերպում և ստացված արդյունքների վերլուծություն և մեկնաբանություն», այն ունի չորս ենթագլուխ: Առաջին ենթագլխում ներկայացրել ենք հետազոտության փոփոխականների՝ անձնային գծերի, հուզական ինտելեկտի և ուսումնական առաջադիմության սահմանումները: Երկրորդ ենթագլխում ներկայացրել ենք հետազոտության ընտրանքի և մեթոդների նկարագրությունը և հիմնավորումը: Երրորդ ենթագլխում ներկայացվում է ստացված արդյունքների վերլուծությունը՝ նախ հուզական ինտելեկտի և անձնային գծերի նկարագրական ցուցանիշները, ապա դրանց միջև համահարաբերակցությունները և կապերը, ապա չորրորդ ենթագլխում հետո հետազոտության արդյունքների մեկնաբանությունն է տրվում:

**Աղյուսակ 1. Ուսանողների հուզական ինտելեկտի կանխատեսումը անձնային հինգ մեծ գործոնների միջոցով**

Գործակիցներ <sup>ա</sup>						
Մոդել		Ոչ ստանդարտացված գործակիցներ		Ստանդարտացված գործակիցներ	T	Նշնկ.
		B	Ստ. սխալ	Beta		
1	(Կայուն)	2.771	0.223	–	12.416	0.000
	Ներտոհիզմ	-0.026	0.002	-0.452	10.950	0.000
	Էքստրավերսիա	0.010	0.004	0.111	2.754	0.006
	Երևակայություն (բաց լինել)	0.004	0.003	0.051	1.430	0.153
	Մարդամոտություն	0.014	0.003	0.200	4.894	0.000
	Բարեխղճություն	0.011	0.002	0.188	4.607	0.000
<b>ա. Կախյալ փոփոխական. Հուզական ինտելեկտ</b>						

Աղյուսակ 1-ում ներկայացված են անձնային հինգ մեծ գործոնների և հուզական ինտելեկտի միջև ռեգրեսիոն վերլուծության արդյունքները: Ստացված տվյալները ցույց են տալիս, որ ներտոհիզմ, մարդամոտություն, բարեխղճություն և

Էքստրավերսիա գործոնները համապատասխանաբար հուզական ինտելեկտը կանխատեսելու ամենաշատից-ամենաքիչ կարողությունն ունեն, իսկ երևակայություն (փորձի հանդեպ բաց լինել) գործոնը հուզական ինտելեկտը կանխատեսելու նշանակալի կարողություն չունի:

**Աղյուսակ 2. Ուսանողների ուսումնական առաջադիմության կանխատեսումն անձնային գծերի միջոցով**

Գործակիցներ <sup>ա</sup>						
Մոդել	Ոչ ստանդարտացված գործակիցներ	Ստանդարտացված գործակիցներ		T	Նշնկ.	
		B	Ստ. սխալ			Beta
1	(Կայուն)	13.280	1.475		9.001	0.000
	Ներդաստիգ	-0.004	0.016	-0.015	-0.254	0.799
	Էքստրավերսիա	-0.063	0.023	-0.158	-2.711	0.007
	Երևակայություն (Բաց՝ նոր փորձի հանդեպ)	0.019	0.020	0.048	0.921	0.358
	Մարդամոտություն	0.029	0.019	0.089	1.515	0.131
	Բարեխղճություն	0.064	0.015	0.248	4.220	0.000

ա. Կախյալ փոփոխական: մոդել

Աղյուսակ 2-ում ներկայացված են անձնային հինգ մեծ գործոնների և ուսումնական առաջադիմության միջև ռեգրեսիոն վերլուծության արդյունքները: Տվյալները ցույց են տալիս, որ անձնային գծերի կանխատեսման կարողությունը նշանակալի է էքստրավերսիա և բարեխղճություն գործոնների համար: Ներդաստիգ, մարդամոտություն և փորձի հանդեպ բաց լինել (երևակայություն) գործոնները ուսումնական առաջադիմության կանխատեսման նշանակալի կարողություն չունեն:

**Աղյուսակ 3. Ուսումնական առաջադիմության կանխատեսումը հուզական ինտելեկտի միջոցով**

Գործակիցներ <sup>ա</sup>						
Մոդել	Ոչ ստանդարտացված գործակիցներ	Ստանդարտացված գործակիցներ		t	Նշնկ.	
		B	Ստ. սխալ			Beta
1	(Կայուն)	12.630	0.821		15.382	0.000
	Հուզական ինտելեկտ	0.784	0.226	0.171	3.468	0.001

ա. Կախյալ փոփոխական. Մոդել

Աղյուսակ 3-ի տվյալների համաձայն՝ հուզական ինտելեկտի կանխատեսման կարողությունը նշանակալի է ուսումնական առաջադիմության առումով:

**«Գծային վերլուծություն».** Փոփոխականների միջև հարաբերությունները բնորոշելու և կախյալ փոփոխականի վրա անկախ փոփոխականների ուղղակի, անուղղակի և ընդհանուր ազդեցությունը գնահատելու համար կիրառվում է այս մեթոդը, որը նպատակ ունի փոփոխականների ամբողջությունից ձևավորել մի մոդել:

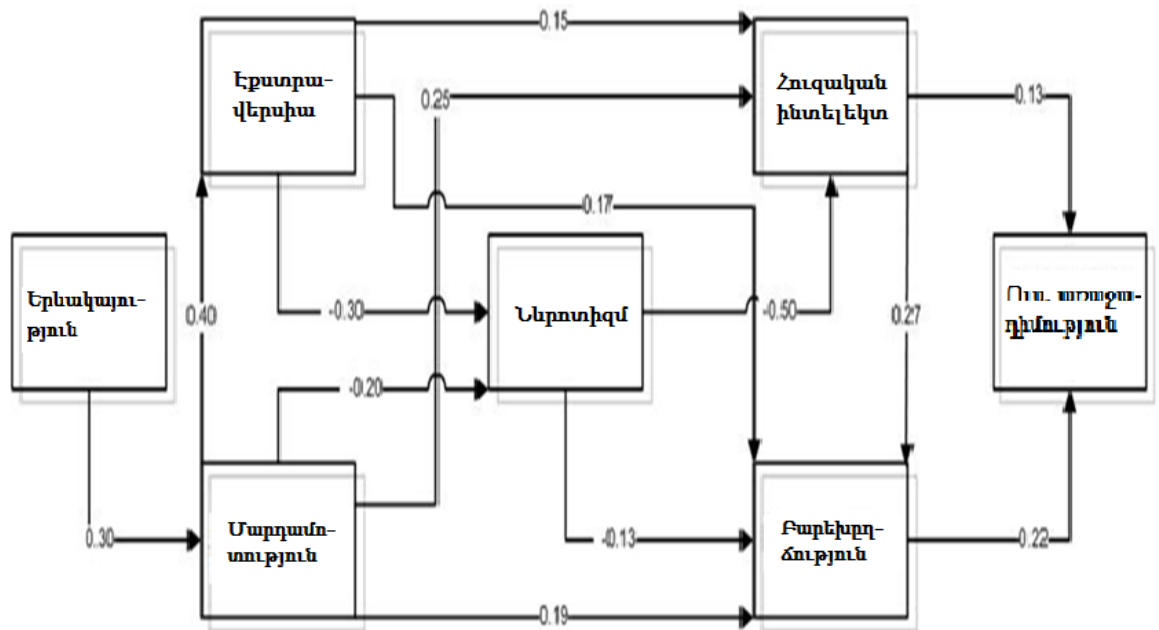

**Նկար 1: Գծային վերլուծության գծապատկերը**

Նկար 1-ում ներկայացված փոփոխականների միմյանց վրա ունեցած ազդեցությունների ուղղությունները ենթադրում են, որ ուսումնական առաջադիմության բարելավման համար անհրաժեշտ է ամրացնել հուզական ինտելեկտը՝ որպես ուղղակի և անուղղակի ազդեցիկ փոփոխական ուսումնական առաջադիմության հարցում:

**Աղյուսակ 4. Հուզական ինտելեկտի և անձնային գծերի ուղղակի և անուղղակի ազդեցությունն ուսումնական առաջադիմության վրա**

Փոփոխականներ	Ուղղակի ազդեցություն	Անուղղակի ազդեցություն	Ընդհանուր ազդեցություն
Հուզական ինտելեկտ	0.13	0.06	0.19
Բարեխղճություն	0.22	—	0.22
Ներքոտիզմ	—	-0.10	-0.10
Էքստրավերսիա	—	0.09	0.09
Մարդամոտություն	—	0.11	0.11
Երևակայություն (Բաց՝ նոր փորձի ու մտքի հանդեպ)	—	0.03	0.03

Աղյուսակ 4-ի տվյալները ցույց են տալիս, որ բարեխղճություն գործոնն ամենամեծ ուղղակի ազդեցությունն է ունեցել ուսումնական առաջադիմության վրա՝ 0.22, իսկ մարդամոտություն գործոնն ամենամեծ անուղղակի ազդեցությունը՝ 0.11: Բարեխղճություն գործոնը (չնայած անուղղակի ազդեցություն չունենալուն) ուսումնական առաջադիմությունը կանխատեսելու ամենամեծ հնարավորությունն ունի՝ 0.22 միավորով: Ուսումնական առաջադիմության վրա ներքոտիզմն (-0.10) ունի

բացասական, իսկ այլ գործոնները դրական ազդեցություն: Հուզական ինտելեկտն ուղղակի ազդեցություն (0.13) և անուղղակի (0.06) ազդեցություն ունի, իսկ բարեխղճություն գործոնը միայն ուղղակի ազդեցություն ունի (0.22) ուսումնական առաջադիմության վրա, իսկ մյուս գործոնները (էքստրավերսիա=0.09, բարեխղճություն= 0.11 և երևակայություն (փորձի հանդեպ բաց լինել)= 0.03) միայն անուղղակի ազդեցություն ունեն ուսումնական առաջադիմության վրա: Ըստ գծային վերլուծության արդյունքների՝ բարեխղճությունը, հուզական ինտելեկտը, մարդամոտությունը, ներոտիզմը, էքստրավերսիան և երևակայությունը (նոր փորձի հանդեպ բաց լինելը) համապատասխանաբար ամենաշատից-ամենաքիչ ընդհանուր ազդեցությունն ունեն ուսումնական առաջադիմության վրա: Այսպիսով, անձնային նպատակահարմար գործոնների և հուզական ինտելեկտի ընդլայնմամբ ու խթանմամբ կարելի է բարելավել սովորողների ուսումնական առաջադիմությունը:

## ԵԶՐԱԿԱՑՈՒԹՅՈՒՆՆԵՐ

1. Հուզական ինտելեկտի վերաբերյալ կատարված տեսական վերլուծությունը ցույց տվեց, որ այն իր յուրահատուկ ազդեցությունն է թողնում յուրաքանչյուր անձի կյանքի տարբեր ոլորտների վրա: Հուզական ինտելեկտն ուսանողների ուսումնական առաջադիմության վրա ազդող հիմնական գործոն է հանդիսանում: Մինևս այն ժամանակ ուսումնական առաջադիմության վրա ազդում են տարբեր գործոններ՝ անձնային, հոգեբանական, սոցիալական, ընտանեկան, ճանաչողական:

2. Ստացված արդյունքները ցույց տվեցին, որ անձնային բոլոր հինգ հատկանիշների կարողությունը հուզական ինտելեկտը կանխատեսելու հարցում, բացառությամբ երևակայություն (փորձի հանդեպ բաց լինել) գործոնի, նշանակալի է: Հուզական ինտելեկտի և ուսումնական առաջադիմության միջև անցկացված ռեգրեսիոն վերլուծության արդյունքները ցույց տվեցին, որ հուզական ինտելեկտը ուսումնական առաջադիմությունը կանխատեսելու նշանակալի կարողություն ունի:

3. Անձնային հինգ մեծ գործոնների և ուսումնական առաջադիմության միջև անցկացված ռեգրեսիոն վերլուծության արդյունքները ցույց տվեցին, որ անձնային հինգ մեծ գործոնների՝ ուսումնական առաջադիմության կանխատեսման կարողությունը նշանակալի է էքստրավերսիա և բարեխղճություն գործոնների պարագայում, իսկ ներոտիզմ, մարդամոտություն և երևակայություն գործոնները ուսումնական առաջադիմությունը կանխատեսելու նշանակալի կարողություն չունեն:

4. Ստացված տվյալները ցույց տվեցին, որ տեխնիկական և հումանիտար ոլորտներում սովորող արական և իգական սեռի ուսանողների հուզական ինտելեկտի և նրանց անձնային գծերի (ներոտիզմ, էքստրավերսիա, երևակայություն կամ փորձի հանդեպ բաց ու ճկուն լինել, մարդամոտություն, բարեխղճություն) միջև վիճակագրական նշանակալի տարբերություն գոյություն չունի:

5. Սեռ և ուսման ոլորտ փոփոխականների կողմնակի ազդեցությունն ուսանողների ուսումնական առաջադիմության վրա վիճակագրական առումով նշանակալի է, սակայն նշված փոփոխականների շարունակական ազդեցությունը վիճակագրական առումով նշանակալի չի եղել:

6. Գծային վերլուծության մոդելի արդյունքում ստացված տվյալների առումով բացահայտ է, որ բարեխղճության գործոնի անուղղակի և ընդհանուր արդյունավետությունն ամենամեծ ազդեցությունն ունի, իսկ երևակայությունը (փորձի հանդեպ բաց և ճկուն լինել)՝ ամենաքիչ ազդեցությունը:

**Ատենախոսության հիմնական բովանդակությունն արտացոլված է հեղինակի կողմից հրատարակված հետևյալ հրապարակումներում.**

1. **Նեգարեշնեժադ Ա.**, Emotional intelligence, variety and applications, ԵՊՀ, Փիլիսոփայության և հոգեբանության ֆակուլտետ, Տեսական և կիրառական հոգեբանության արդի հիմնախնդիրները, Միջազգային գիտաժողովի նյութեր, հոկտեմբեր 28-30, Էդիթ Պրինտ հրատ., Երևան, 2011, էջ 213-216:

2. **Նեգարեշնեժադ Ա.**, Emotional Intelligence and stress as a PTSD, Կրթությունը և գիտությունը Արցախում, Գիտամեթոդական և գիտահանրամատչելի պարբերական սովորողների և ուսուցիչների համար, 1-2, 2012, էջ 53-58:

3. **Նեգարեշնեժադ Ա.** Ուսանողների հուզական ինտելեկտի և անհատական հատկանիշների հարաբերակցությունն ուսումնական գործառույթներում, Տաթև գիտակրթական համալիր, Հոգեբանությունը և կյանքը, 3-4, Երևան, Զանգակ 97 հրատ., 2012, էջ 176-184:

4. **Նեգարեշնեժադ Ա.**, Predicting emotional intelligence through personality traits, Տեսական և կիրառական հոգեբանության արդի հիմնախնդիրները, ԵՊՀ, Փիլիսոփայության և հոգեբանության ֆակուլտետ, IV Միջազգային գիտաժողովի նյութեր, Էդիթ Պրինտ հրատ., Երևան, 2013, էջ 439-441:

5. **Նեգարեշնեժադ Ա.**, The evaluation of direct and indirect effects of educators' emotional intelligence and characteristic traits on their instructional function, ԵՊՀ, Փիլիսոփայության և հոգեբանության ֆակուլտետ, Տեսական և կիրառական հոգեբանության արդի հիմնախնդիրները, V Միջազգային գիտաժողովի նյութեր, հոկտեմբեր 23-25, Էդիթ Պրինտ հրատ., Երևան, 2015, էջ 669-671:

6. **Նեգարեշնեժադ Ա.**, Աշակերտների ուսումնական առաջադիմության և հուզական ինտելեկտի հարաբերակցության հիմնահարցը, Տաթև գիտակրթական համալիր, Մանկավարժական միտք, 3-4 (62-63), Զանգակ. հրատ., Երևան, 2016, էջ 448-451:

7. **Նեգարեշնեժադ Ա.**, Ուսանողների անձնային հատկանիշների և հուզական ինտելեկտի հարաբերակցության հետազոտություն, ՀՀ Գիտությունների ազգային ակադեմիա, Կաճառ գիտական տարեգիրք, Զանգակ հրատ., Երևան, 2017, էջ 223-227:

8. **Նեգարեշնեժադ Ա., Զաքարյան Է.**, Հուզական ինտելեկտի ուսուցման ազդեցությունը ուսանողների և աշակերտների ուսումնական առաջադիմության վրա, Մաթեմատիկական դպրոցում, գիտամեթոդական ամսագիր, թիվ 2 (110), Երևան, 2017, էջ 17-29:

9. نگارش نژاد عبدالمجید، هوش هیجانی، تئوریهها و کاربردهای آن، انتشارات شهر آب، ناشر همکار: آینده سازان، تهران، 2017/1396. 74 صفحه

## Негарешнежад Абдолмаджит

### “Роль влияния эмоционального интеллекта и личностных качеств в успеваемость студентов”

Диссертация на соискание ученой степени кандидата психологических наук по специальности 19.00.01 – Общая психология, Теория и история психологии, Психология личности. Защита диссертации состоится 17 апреля 2018г. в 13:00 на заседании специализированного совета Психологии 064 ВАК по присуждению ученых степеней при Армянском государственном педагогическом университете им. Х. Абовяна, по адресу: 0010, Ереван, ул. Тиграна Меца 17.

#### РЕЗЮМЕ

**Актуальность исследования.** Успеваемость в сфере образования считается основным фактором отражающимся на успехе человека в различных сферах жизни. Было проведено много психологических научных исследований, чтобы указать те факторы, которые влияют на успеваемость. Цель этих исследований улучшение успеваемости, что поможет людям улучшить качество их жизни. Эти исследования были проведены психологами, воспитателями и педагогами и показали, что на успеваемость студента влияют четыре основные факторы: личностные факторы, семейные факторы, социальные факторы и академические (учебные) факторы. Психологи в большей степени сосредоточены на личностных факторах студентов. Познавательный интеллект считался главным фактором прогнозирования личного успеха, но дальнейшие исследования показали, что когнитивный интеллект имеет мало влияния на успеваемость студента.

В последнее время понятие эмоционального интеллекта, наряду с когнитивным инеллектом и личностными факторами, привлекла внимание специалистов в области образования. Майер, Селигман и Гоулман считают, что человек имеет еще одну специальную способность, помимо познавательного интеллекта (который в основном имеет генетический характер), который имеет очень важную роль в процессе развития и адаптации личности и требует оптимального использования интеллекта. Они пришли к выводу, что эмоциональный интеллект может предсказать успех во всех аспектах человеческой жизни. Эмоциональный интеллект может быть получен в течении жизни. Формирование эмоционального интеллекта дает возможность улучшить эффективность противостояния и решения проблем.

Кроме эмоционального интеллекта, реакция человека, уровень его способностей и возможностей может быть предсказан личностными чертами. Люди оценивают проблемы и реагируют на них по своему.

В диспозиционных подходах или в теориях личностных черт показано, что существует значительная связь между чертами личности, эмоциональным интеллектом и успеваемостью. Таким образом, черты личности можно рассматривать как факторы прогнозирования. Таким образом, изучение корреляции между чертами личности, эмоциональным интеллектом и успеваемостью может представить успеваемости.

**Целью исследования** является изучение прогнозирующего роля эмоционального интеллекта и личностных факторов в успеваемости, на примере иранских студентов, обучающихся техническим и гуманитарным наукам.

**Объектом исследования** является процесс успеваемости студентов, обусловленный эмоциональным интеллектом и личностными чертами.

**Гипотеза исследования.** Существует значительная корреляция между эмоциональным интеллектом и невротизмом, уступчивостью, сознательностью и экстраверсией студентов. Предполагается, что эмоциональный интеллект и личностные черты студентов могут прогнозировать их успеваемость во время учебы.

**Научная новизна исследования.** В области эмоционального интеллекта и личностных качеств были проведены многочисленные исследования, но мы должны отметить, что есть мало исследований, которые рассматривают эти факторы как прогнозирующие факторы успеваемости. Эти исследования не акцентируют соотношение эмоционального интеллекта и личностных черт и его влияние на успеваемость студентов.

С помощью анализированных данных нашего исследования мы стремимся разработать специальный проект и представить его в соответствующие органы для надлежащего осуществления. В этом проекте мы предлагаем включить материалы об эмоциональном интеллекте и личностных качествах в учебные программы всех уровней, в агентствах добрачной консультации и трудоустройства.

Мы стремимся представить модель эмоционального интеллекта и личностных черт, которых будет прогнозировать успеваемость студентов.

**Теоретическая и практическая значимость исследования.** Представленный в нашем исследовании теоретический материал может быть эффективно использован в учебных заведениях и в консультационных центрах. Она также может помочь профессионалам образовательной сферы в Иране.

Определяя личностные черты человека и их отношение с эмоциональным интеллектом, а также изучая и выявляя сильные и слабые стороны личности человека, можно увеличить способность человека надлежащим образом противостоять различным вызовам и проблемам. Таким образом, это улучшение может помочь людям и образовательным учреждениям сократить расходы в образовательной области и обеспечить эффективные решения для достижения более высоких уровней успеваемости.

Наше исследование дает возможность выявить успешных и уязвимых людей. Таким образом, представленный проект может быть использован в учреждениях, которые участвуют в развитии образовательной успеваемости, в добрачной консультации, в трудоустройстве и обучении персонала работников.

**Объем и структура работы.** Наша работа состоит из введения, трех глав, заключения, списка литературы и приложения. Основное содержание нашей работы включает в себя 14 картин, 30 таблиц. Работа напечатана на 192 страницах.

**По теме нашей диссертации опубликовано 9 научных статей.**

**Negareshnejad Abdolmajid**

**“The role of emotional intelligence and personality traits in students’ educational performance”**

Dissertation thesis for the degree of candidate of psychological sciences.

Area of specialization: 19.00.01 "General psychology, theory and history of psychology, psychology of personality"

The dissertation defense will be held on April 17, 2018, at 13:00 at Armenian State Pedagogical University after Kh. Abovyan during the session of the working HCC Psychology 064 specialized council, Address: 0010, 17 Tigran Mets str., Yerevan.

**SUMMARY**

**The actuality of the research:** Educational performance is considered to be the main factor that reflects on the people’s success in different aspects of life. Accordingly, many psychological scientific studies have been conducted to point out the factors that impact educational performance. The aim is to improve the educational performance which will help people to improve the quality of their lives. These studies were made by psychologists, tutors and pedagogs and showed that four main factors impact on educational performance: personality factors, family factors, social factors and academic (educational) factors. Psychologists are more focused on personality factors. Cognitive intelligence was supposed to be the main factor predicting personal success, but further researches showed that cognitive intelligence has little impact on educational performance. Recently, the concept of emotional intelligence, along with the cognitive intelligence and personality factors, has attracted the attention of professionals in the field of education. Mayer, Seligman and Goleman believe that human has another special ability, besides cognitive intelligence (which is mainly genetical) which has a very important role in personality development and adaptation processes and requires an optimal usage of intelligence. As they concluded emotional intelligence can predict success in all aspects of human life. Emotional intelligence can be obtained through lifetime. Formation of emotional intelligence gives the opportunity to improve effectively confronting and acting skills.

Besides emotional intelligence, the way of human reaction, the level of abilities and capabilities can be predicted by personality traits facing different problems and events. People assess problems and react to them uniquely.

In dispositional approach or in the theory of personality traits it is shown that there is a significant relationship between personality traits, emotional intelligence and educational performance. In this way personality traits can be considered as predicting factors. So the study of the correlation between personality traits, emotional intelligence and educational performance can provide useful information for predicting the educational performance.

**The aim of the research** isto investigate the predictive role of emotional intelligence and personality factors in educational performance on the sample of Iranian students studying technical and human sciences.

**The objective of the research** is the process of educational performance of students which is conditioned by their emotional intelligence and personality traits.

**The hypothesis of the research:** There is a significant correlation between the student's emotional intelligence and neuroticism, agreeableness, consciousness and extraversion. It is supposed that emotional intelligence and personality traits of students can predict their educational performance during the study.

**The scientific novelty of the research:** There were conducted many researches in the field of emotional intelligence and personality traits, but we have to note that there are few studies that view these factors as predictors of educational performance. These studies pay little attention to the correlation of emotional intelligence and personality traits and its impact on educational performance.

The new system of education of Iran provides hours for teaching life skills in universities, which may be effective for developing some of the components of emotional intelligence. Through the analyzed data of this research we aim to develop a project and provide it to relevant bodies for the proper implementation. In this project we suggest that materials about emotional intelligence and personality traits are included in the educational programs of all levels, in premarital counseling, and in employment agencies.

We aim to present a model of emotional intelligence and personality traits which will predict educational performance.

**The theoretical and practical significance of the research:** The theoretical material that we have presented in our research, can be efficiently implemented in educational institutions, counseling centers. It can also help professionals of related fields in Iran.

By defining the personality traits of a person and its relationship with emotional intelligence and studying and revealing the strengths and weaknesses of man's personality it is possible to increase a person's ability to withstand different challenges and problems appropriately. In this way this improvement can help people and educational institutions to reduce expenses in this field and provide effective solutions for achieving higher levels of academic performance.

Our research gives the opportunity to point out successful and vulnerable people. In this way the presented project can be used in institutions which are involved in the development of educational performance, in premarital counseling, in job placement agencies, and staff training institutions.

**The volume and structure of the work:** Our thesis consists of an introduction, three chapters, conclusions, references and appendices. The main content of our work includes 14 images, 30 tables, and is printed on 192 pages.

**On the topic of our thesis 9 scientific articles were published.**

